

# Mini Strukturier - Eisen (Rädchen mit 17 Zähnen)

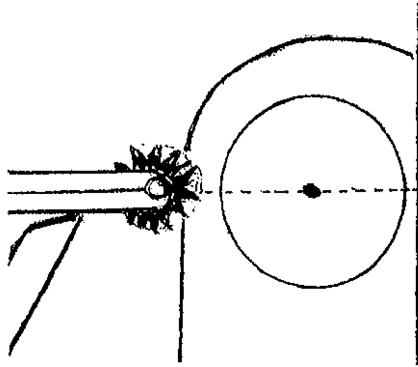

1.  
Die Messerauflage so positionieren, dass das Strukturierrädchen auf Spindelmitte in das Holz greifen kann.

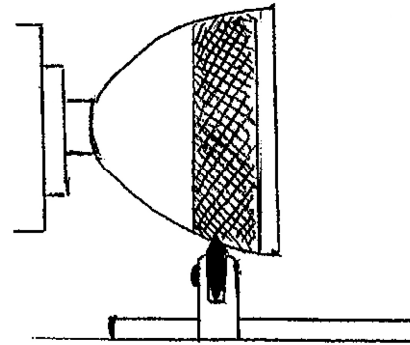

2.  
Wenn das Rädchen vertikal gehalten wird, schneiden die Spitzen des Rädchens wundervolle Punkte in das Holz, ein herrlicher Anblick. Dann das Eisen mit etwas Druck soweit nach links und rechts schieben, wie es gewünscht wird. In sekundschnelle entsteht eine höchst interessante Struktur. Drehgeschwindigkeit ca. 500 – 800 U/min.

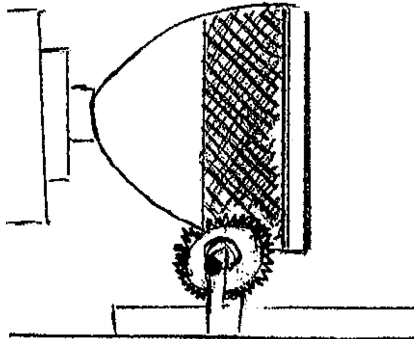

3.  
Bei einer diagonalen Haltung des Rädchens entstehen diagonale Strukturen. Unterschiedliche Muster können somit durch unterschiedlich schräge Haltungen entstehen.

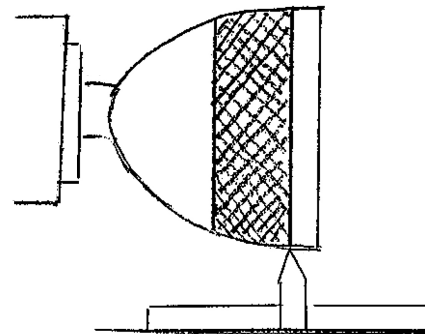

4.  
Benutzen Sie einen flach liegenden Meißel und stechen Sie mit der Spitze an Anfang und Ende der Struktur eine Spitzkehle als Begrenzung ein. Eine eingegrenzte Struktur wirkt optisch weitaus schöner.

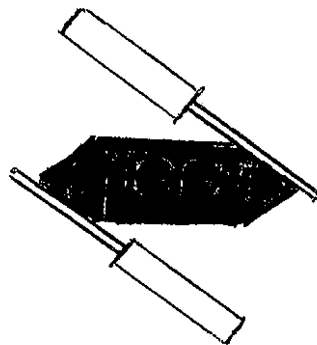

Zum **Nachschärfen** des Rädchens empfehlen wir die Diamantfeile Slim Lap oder einen Ölabziehstein. Ziehen Sie beide Fasenseiten ab.